

## STRYPSKIVA D/D2

MATERIAL: SIS 2343  
 TRYCKKLASS: PN 6-100  
 TÄTNINGSYTA: PLAN  
 DIMENSIONER: DN 25-900  
 TJOCKLEK: STANDARD 4 mm  
 MOTFLÄNSAR: SE TABELL 1

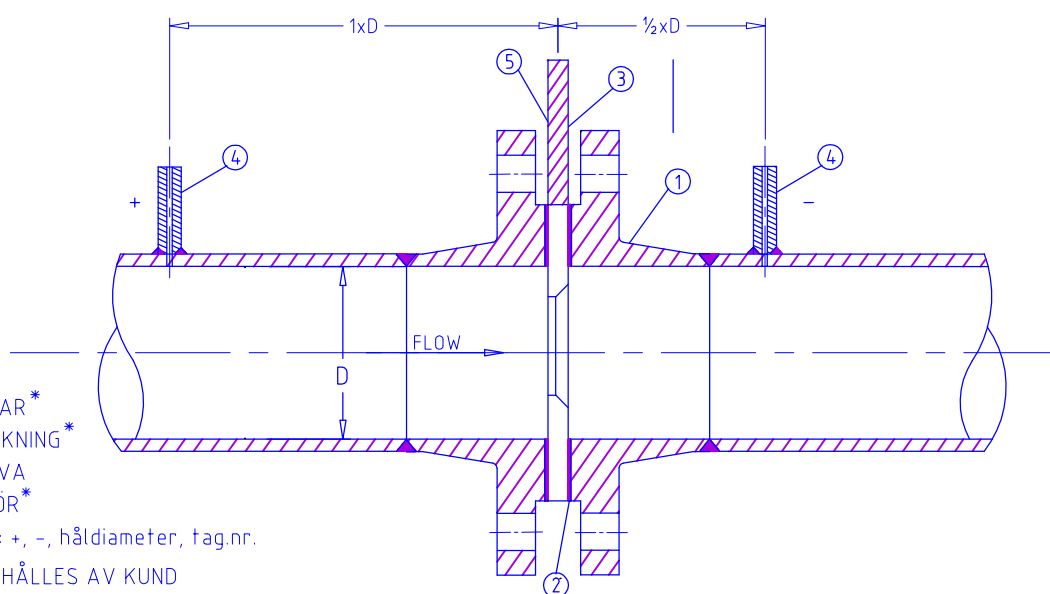
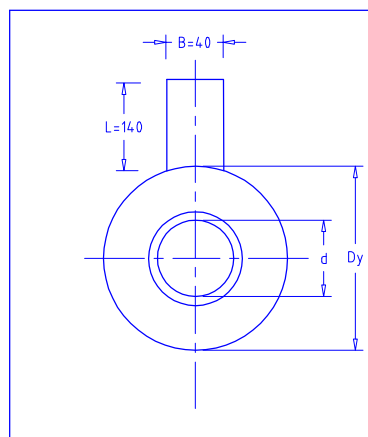

1. RÖRFLÄNSAR\*
  2. FLÄNSPACKNING\*
  3. STRYPSKIVA
  4. UTTAGSRÖR\*
  5. MÄRKNING: +, -, håldiameter, tag.nr.
- \*TILLHANDAHÅLLES AV KUND

TABELL 1		PN 6		PN 10		PN 16		PN 25		PN 40		PN 64		PN 100	
Anslutning	i mm	D	Dy	D	Dy	D	Dy	D	Dy	D	Dy	D	Dy	D	Dy
25	28,5	64	28,5	71	28,5	71	28,5	71	28,5	71	28,5	82	28,5	82	82
32	37,2	76	37,2	82	37,2	82	37,2	82	37,2	82	37,2	88	37,2	88	88
40	43,1	86	43,1	92	43,1	92	43,1	92	43,1	92	42,5	103	42,5	103	103
50	54,5	96	54,5	107	54,5	107	54,5	107	54,5	107	54,5	113	53,9	119	119
65	70,3	116	70,3	127	70,3	127	70,3	127	70,3	127	69,7	138	68,9	144	144
80	82,5	132	82,5	142	82,5	142	82,5	142	82,5	142	81,7	148	80,9	154	154
100	107,1	152	107,1	162	107,1	162	107,1	168	107,1	168	106,3	174	104,3	180	180
125	131,7	182	131,7	192	131,7	192	131,7	194	131,7	194	130,7	210	127,1	217	217
150	159,3	207	159,3	218	159,3	218	159,3	224	159,3	224	157,1	247	154,1	257	257
200	207,3	262	207,3	273	207,3	273	206,3	284	206,5	290	204,9	309	199,1	324	324
250	260,4	317	260,4	328	260,4	329	258,8	340	258,8	352	255,4	364	248,0	391	391
300	309,7	373	309,7	378	309,7	384	307,9	400	307,9	417	301,9	424	295,5	458	458
350	341,4	423	341,4	438	339,6	444	339,6	457	338,0	474	330,6	486	323,6	512	512
400	392,2	473	392,2	489	390,4	495	388,8	514	384,4	546	378,0	543	—	—	—
500	493,8	578	493,8	594	492,0	617	488,0	624	479,6	628	—	—	—	—	—
600	595,8	679	595,8	695	592,4	734	599,0	731	—	—	—	—	—	—	—
700	696,8	784	695,0	810	693,4	804	686,0	833	—	—	—	—	—	—	—
800	798,8	890	797,0	917	793,0	911	784,6	942	—	—	—	—	—	—	—
900	899,8	990	—	—	—	—	—	—	—	—	—	—	—	—	—
Fläns- norm	DIN SIS	2631 2031	2632 2032	2633 2033	2634 2034	2635 2035	2636 2036	2637 2037	—	—	—	—	—	—	—